



V2R6ALG

BEBIKES

BORN ELECTRIC



Manuale Utente

Gentile Cliente,
grazie per aver acquistato una bicicletta elettrica con pedalata assistita BEBIKES!

Prima di mettere in funzione la sua bicicletta, legga attentamente questo manuale di istruzioni: esso contiene importanti informazioni per l'uso in sicurezza, per l'assemblaggio e per la manutenzione nel tempo.

BEBIKES

Le illustrazioni presenti nel manuale possono differire leggermente dal Vostro prodotto, ma il contenuto delle indicazioni resta altresì valido.

SOMMARIO

1	AVVERTENZE PER LA SICUREZZA	4
2	CARATTERISTICHE TECNICHE	10
3	DESCRIZIONE	11
4	INFORMAZIONI PER L'UTILIZZO	12
5	ASSEMBLAGGIO E REGOLAZIONI	13
6	BATTERIA E ALIMENTATORE	17
7	UTILIZZO DELLA BICICLETTA	22
8	PANNELLO DI CONTROLLO	23
9	INFORMAZIONI SULLE PRESTAZIONI CON PEDALATA ASSISTITA	28
10	MANUTENZIONE ORDINARIA	30
11	SOLUZIONE PROBLEMI	32
12	GARANZIA E ASSISTENZA TECNICA	33

1 AVVERTENZE PER LA SICUREZZA



Questo manuale operativo deve rimanere parte integrante del prodotto: conservatelo anche per consultazione futura.

Questo manuale operativo deve rimanere parte integrante del prodotto, pertanto deve essere conservato integro unitamente al prodotto fino a sua eventuale dismissione.

Esso costituisce una guida per assistere l'utente e NON è un documento completo su tutti gli aspetti per la manutenzione e la riparazione della vostra bicicletta. In caso di dubbi sul corretto assemblaggio e/o sulle regolazioni della bicicletta, non utilizzarla: rivolgersi ad un meccanico specializzato per le opportune regolazioni.

Date le sue dimensioni, questa bicicletta non è adatta all'uso di bambini o persone di statura inferiore a 1,50 m; in ogni caso, bicicletta deve sempre essere scelta di altezza adeguata a quella del guidatore.

La sicurezza è estremamente importante quando si guida, pertanto si consiglia di leggere ed eseguire attentamente le seguenti istruzioni per i controlli di sicurezza.

CONTROLLI MECCANICI

Prima di utilizzare la bicicletta è sempre necessario eseguire controlli di sicurezza sulle parti meccaniche.

I dispositivi di fissaggio della bicicletta (dadi, bulloni, viti) devono essere stretti correttamente. Se stretto con forza insufficiente, il dispositivo potrebbe non tenere in modo efficace. Se il dispositivo viene stretto con troppa forza potrebbe perdere la filettatura, allungarsi, deformarsi o rompersi. In ogni caso, un serraggio inadeguato potrebbe causare la rottura del componente, provocando la perdita del controllo della bicicletta e la caduta. Assicurarsi che non ci siano elementi allentati. Sollevare da terra la ruota anteriore di qualche centimetro e poi lasciarla rimbalzare a terra. In caso si noti qualcosa di allentato, fare un'ispezione visiva e tattile dell'intera bicicletta.

RUOTE E COPERTONI

- Assicurarsi che i pneumatici siano gonfiati correttamente secondo le indicazioni su di esso riportate.
- Assicurarsi che i copertoni siano in buono stato e non presentino tagli o abrasioni, in tal caso sostituirli prima di utilizzare il mezzo.
- Verificare la centratura delle ruote, facendo girare ciascuna ruota e controllando che i freni non tocchino e che non ci sia oscillazione laterale. Se una ruota oscilla lateralmente anche di poco, tocca o striscia contro i pattini dei freni, portare la bicicletta da un meccanico qualificato per farla centrare. La centratura delle ruote è un'operazione che richiede esperienza e strumenti specifici. Non tentare di centrare una ruota a meno di avere le conoscenze, l'esperienza e gli strumenti necessari per effettuare il lavoro nel modo corretto.
- Assicurarsi che i cerchi siano puliti e privi di danni sul profilo del canale e, se sono presenti freni a ganascia, sulle piste frenanti. Verificare che non sia mai visibile alcun indicatore di usura del cerchio. I cerchi delle ruote di una bicicletta sono soggetti a usura: continuare ad utilizzare una ruota al quando usurata eccessivamente può portare al cedimento della ruota, causando la perdita di controllo e la caduta.

FRENI

- Verificare la corretta funzionalità dei freni.
- Stringere le leve dei freni, verificare che i cavi siano tutti in sede e connessi saldamente. Se sono presenti freni a ganascia, i pattini devono entrare in contatto con il cerchio completamente ed in modo diretto.
- I freni devono entrare in funzione entro poco spazio dall'inizio del movimento delle leve ed applicando la massima forza sulle leve queste non devono toccare il manubrio. Se così non fosse, è necessario regolare i freni. Non utilizzare la bicicletta finché i freni saranno stati regolati correttamente da un meccanico di biciclette professionista.

SISTEMA DI BLOCCAGGIO DELLE RUOTE

- Assicurarsi che le ruote anteriore e posteriore siano correttamente fissate.

REGGI-SELLA

- Se il reggi-sella ha una fascetta di bloccaggio rapido per una facile regolazione, verificare che sia all'altezza giusta e in posizione di chiusura.

ALLINEAMENTO DEL MANUBRIO E DELLA SELLA

- Assicurarsi che la sella e l'innesto del manubrio siano paralleli alla linea mediana della bicicletta, e sufficientemente stretti da non permetterne la rotazione fuori asse.

MANOPOLE

- Assicurarsi che le manopole siano salde e in buone condizioni, senza tagli, strappi o parti usurate. Se non lo fossero, farle sostituire dal proprio rivenditore.
- Assicurarsi che i terminali delle manopole e delle prolunghe siano tappati. Se non lo sono, farle tappare dal rivenditore prima di circolare.

REGOLAZIONI MECCANICHE

Dopo aver effettuato i controlli meccanici è opportuno verificare che le regolazioni della bicicletta siano idonee alla propria persona.

Verificare e regolare altezza di manubrio e sella in funzione della propria altezza e posizione di guida (rispettando eventuali limiti indicati sui rispettivi steli).

Verificare che le regolazioni meccaniche dei freni siano corrette (corsa e funzionalità dei freni).

Si consiglia di effettuare la prova di tutti i meccanismi della bicicletta prima di iniziare ad usarla (freni, cambio se presente, fanale, cicalino se presente e tutti i dispositivi di segnalazione devono essere presenti e funzionanti).

UTILIZZO SU STRADA

PREPARAZIONE

Quando si utilizza la bicicletta su strada è opportuno indossare sempre le adeguate protezioni previste dalle norme in vigore nel luogo di utilizzo. In ogni caso indossare indumenti a maniche lunghe è sempre utili ad evitare o limitare danni fisici in caso di cadute accidentali.

Il luogo in cui si circola potrebbe richiedere particolari equipaggiamenti di sicurezza. È responsabilità di ogni ciclista conoscere e rispettare le norme dei luoghi in cui viene utilizzata la bicicletta, procurandosi l'equipaggiamento eventualmente richiesto per legge.

Osservare tutte le norme e i regolamenti territoriali sulla circolazione in bicicletta è esclusiva responsabilità di ogni ciclista.

Effettuare alcune prove prima di guidare può essere utile ad evitare incidenti.

Imparare a conoscere l'azione frenante della bicicletta provando i freni a bassa velocità, portando il peso all'indietro e frenando gradualmente azionando per primo il freno posteriore. A seguito di una frenata improvvisa o eccessiva si può essere proiettati oltre il manubrio. Frenando troppo forte è possibile che si blocchi una ruota, e questo può far perdere il controllo e cadere. Lo slittamento è un esempio di ciò che può succedere quando una ruota si blocca.

Se la bicicletta è dotata di sospensioni, prendere nota della reazione alla frenata e allo spostamento del proprio peso.

Esercitarsi nel cambiare le marce (se presente il cambio). Ricordarsi di non spostare mai il comando del cambio pedalando all'indietro, e di non pedalare all'indietro subito dopo aver cambiato marcia. Questo potrebbe far inceppare la catena e causare danni seri alla bicicletta.

Testare la manovrabilità della bicicletta, i tempi di reazione e il comfort.

DURANTE LA GUIDA

È opportuno osservare alcuni consigli di comportamento utili ad evitare incidenti ed a preservare la sicurezza:

- fare attenzione a mantenere parti del corpo e altri oggetti lontani dai denti dei pignoni, dalla catena in movimento e da ruote, pedali, e pedivelle in rotazione;

- indossare sempre: scarpe che non possano sfilarsi dai piedi e che facciano presa sui pedali (assicurarsi che i lacci non possano infilarsi nelle parti in movimento, e non pedalare mai a piedi nudi o con sandali), abiti dai colori brillanti e che non siano così larghi da potersi impigliare nella bicicletta o in altri oggetti ai lati della strada o del percorso, occhiali protettivi, per difendersi da terra smossa, polvere e insetti (scuri nelle giornate di sole e trasparenti nelle giornate nuvolose);
- circolare ad una velocità idonea alle condizioni ambientali;
- osservare tutte le norme del Codice della Strada e i regolamenti territoriali sul traffico;
- la strada è condivisa con altri automobilisti, pedoni e altri ciclisti! Rispettare i loro diritti;
- circolare in modo difensivo. Supporre sempre che gli altri non siano in grado di vedervi;
- guardare in avanti ed essere preparati ad evitare: veicoli che rallentano o svoltano, che si immettono sulla strada o nella corsia davanti a voi o che arrivano da dietro, porte di auto parcheggiate che si aprono, pedoni che si accingono ad attraversare, bambini o animali che giocano vicino alla strada, buche, grate fognarie, binari, giunture, cantieri sulla strada o sul marciapiede, detriti e altri ostacoli che potrebbero obbligarvi a sterzare all'improvviso, far incastrare una ruota o provocare un incidente, altri numerosi pericoli e le distrazioni che possono presentarsi durante un'uscita in bicicletta;
- circolare nelle apposite corsie per le biciclette, nelle piste ciclabili o il più vicino possibile al bordo della strada, nella direzione del flusso di traffico o come prescrivono i regolamenti territoriali;
- fermarsi ai segnali di stop e ai semafori; rallentare e guardare in entrambe le direzioni agli incroci. Ricordarsi che, nell'eventualità di una collisione, un veicolo a motore avrà sempre la meglio su una bicicletta; essere sempre pronti a dare la precedenza anche quando si ha diritto ad averla;
- utilizzare i segnali manuali convenzionali per indicare una svolta o la fermata;

- non circolare mai con cuffie o auricolari: coprono i suoni del traffico e le sirene dei veicoli di soccorso, distraggono da quello che succede nell'ambiente circostante e i fili possono impigliarsi nelle parti in movimento provocando la perdita di controllo;
- non trasportare mai un passeggero; inoltre, prima di installare un seggiolino o un carrello per bambini, verificare con il rivenditore o il produttore che la bicicletta sia progettata per supportarlo. Se la bicicletta è idonea per un seggiolino o un carrello, assicurarsi che esso sia montato correttamente, che la cintura del bambino sia allacciata e che indossi un casco omologato;
- non trasportare mai oggetti che possano ostruire il campo visivo, limitare il completo controllo della bicicletta, o che possano impigliarsi nelle parti in movimento;
- non farsi mai trainare tenendosi ad un altro veicolo;
- non fare acrobazie, impennate o salti;
- non zigzagare nel traffico o fare manovre che possano cogliere di sorpresa le altre persone con cui è condivisa la strada;
- rispettare e concedere il diritto di precedenza;
- non utilizzare mai la bicicletta sotto l'effetto di alcool o droghe;
- se possibile, evitare di circolare in bicicletta con il cattivo tempo, quando la visibilità è ridotta, all'alba, al tramonto, al buio, o se estremamente stanchi. Ciascuna di queste condizioni aumenta il rischio di incidenti;
- non sovraccaricare mai la bicicletta (il peso massimo trasportabile è indicato nella sezione relativa alle caratteristiche tecniche);
- i guidatori devono rispettare le norme locali di età ammissibili, tutte le leggi ed i regolamenti locali in merito. I minori non dovrebbero utilizzare questo prodotto senza la supervisione di un adulto.

IMPORTANTE! Non trasportare mai passeggeri. Evitare di guidare sotto la pioggia battente, o su superfici ghiacciate, tenere sempre entrambe le mani sul manubrio. Quando si guida su superfici sconnesse è opportuno non frenare con troppa decisione, c'è il rischio di perdita di aderenza con conseguente caduta. Non guidare mai su gradini o cordoli: tale uso può causare cadute, ferire o addirittura uccidere.

2 CARATTERISTICHE TECNICHE

MODELLO V2R6ALG

Bicicletta
 Colore: grigio opaco
 Materiale telaio: Alluminio
 Massa prodotto: 27 kg
 Limite di carico (mezzo+utente): 120 kg
 Diametro pneumatici: 20"
 Velocità pedalata assistita: fino a 25 km/h
 Autonomia stimata*: 45-55 km

Alimentatore AC-DC
 Tensione in ingresso: (110-240) V - 47/63 Hz
 Corrente in ingresso (Max): 1,8 A
 Tensione in uscita: 42 V
 Corrente in uscita: 2,0 A
 Temperatura operativa: 0°C - +40°C

Batteria
 Tipo: Li-Ion
 Tensione: 36 V
 Capacità: 13 Ah
 Temperatura di carica: 0°C - +45°C
 Temperatura operativa: -20°C - +60°C
 Tempo di ricarica: da 0% a 95% circa 4-6 h, da 0% a 100% circa 7 h (non superare mai le 10 h di carica continua)
 Durata: 500 cicli con carica residua 80%

Motore
 Tipo: brushless
 Coppia (Max): 40 Nm
 Potenza: 250 W

*Il parametro di autonomia è rilevato in condizioni di collaudo: può variare in funzione di diversi fattori, quali peso dell'utente, condizioni del percorso, condizioni atmosferiche etc.

3 DESCRIZIONE

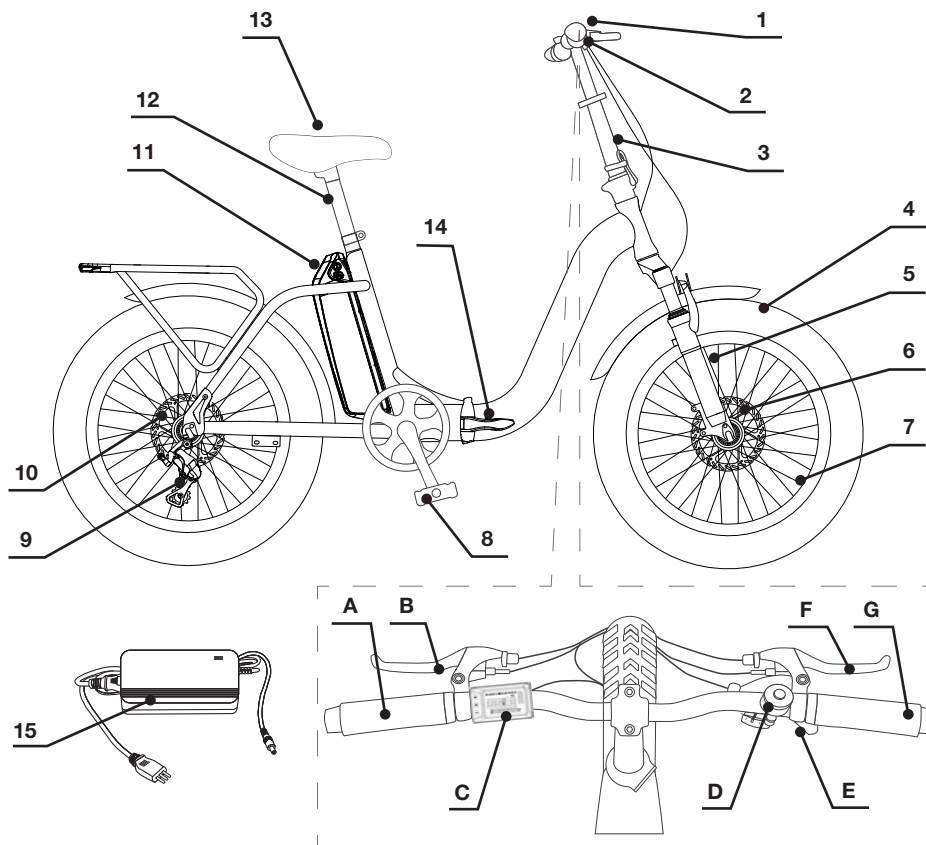

- 1) Manubrio con pannello di controllo
- 2) Meccanismo di comando del cambio
- 3) Tubo dello sterzo
- 4) Ruota anteriore
- 5) Forcella anteriore
- 6) Freno a disco anteriore
- 7) Cerchione anteriore
- 8) Pedale ripiegabile

- 9) Deragliatore posteriore
- 10) Motore elettrico e pignoni
- 11) Batteria agli ioni di litio
- 12) Reggisella
- 13) Sella
- 14) Leva di blocco del telaio
- 15) Alimentatore

- A. Manopola sinistra
- B. Leva sinistra per freno anteriore
- C. Pannello di controllo
- D. Campanello

- E. Comando del cambio manuale
- F. Leva destra per freno posteriore
- G. Manopola destra

4 INFORMAZIONI PER L'UTILIZZO

La sicurezza è estremamente importante quando si guida per la prima volta.

La bicicletta deve sempre essere scelta di altezza adeguata a quella del guidatore. Regolare l'altezza della sella e del manubrio secondo l'altezza del guidatore. Controllare SEMPRE la bicicletta prima dell'uso, per evitare la presenza di parti (viti, bulloni, leve di serraggio) allentate o danneggiate. In particolare non utilizzare la bicicletta se le leve di serraggio presenti sono allentate o danneggiate. Non forzare le leve di serraggio manuali con l'ausilio di attrezzi: il corretto serraggio deve essere possibile con la sola forza manuale di un adulto normale. Verificare la pressione degli pneumatici: la scelta della pressione idonea deve essere effettuata sulla base di quanto riportato sullo pneumatico stesso, del tipo di superficie sulla quale si intende utilizzare il mezzo, delle condizioni atmosferiche e del peso dell'utilizzatore, per questo motivo tale scelta esula dallo scopo del presente manuale.

Non sovraccaricare mai la bicicletta (il peso massimo trasportabile è indicato nel Cap. 2 "Caratteristiche tecniche").

Controllare il corretto funzionamento dei freni prima di utilizzare la bicicletta.

IMPORTANTE: Non trasportare mai passeggeri. Evitare di guidare sotto la pioggia battente, o su superfici ghiacciate, tenere SEMPRE entrambe le mani sul manubrio. Azionare leggermente i freni quando si guida su superfici sconnesse. Non guidare mai su gradini o cordoli: tale uso può causare cadute, ferire o addirittura uccidere.

5 ASSEMBLAGGIO E REGOLAZIONI

Questa bicicletta dovrebbe giungerVi completamente assemblata, tuttavia alcune parti (come sella e manubrio) potrebbero giungere disassemblate, o comunque necessitare di regolazioni e adattamenti: vedere le pagine successive. Alcune parti principali possono essere regolate semplicemente: principalmente sella e manubrio. Le seguenti istruzioni sono utili tanto per l'assemblaggio che per la regolazione di alcune componenti meccaniche, comunque non implicano operazioni intrinsecamente pericolose.

N.B.: se non avete un minimo di dimestichezza con l'uso di attrezzi meccanici, rivolgetevi ad un meccanico o altra persona più esperta.



APERTURA DEL TELAIO

- 1) Spingere il perno a molla verso destra (come mostrato in figura);
- 2) tirare la leva di blocco verso sinistra e allineare il telaio anteriore con la parte posteriore, fare aderire perfettamente le due parti del telaio;
- 3) riportare la leva in posizione iniziale per bloccare il telaio.



REGOLAZIONE SELLA E MANUBRIO

SELLA

Regolare altezza sella e allineamento al telaio.

- 1) Allentare, svitandolo un poco, il dado e aprire completamente la leva, quindi far scorrere lo stelo nel foro del telaio.
- 2) Regolare l'altezza desiderata (non sfilare il reggi-sella dal telaio oltre il limite indicato sul reggi-sella stesso) e l'allineamento della sella al telaio.
- 3) Avvitare manualmente un poco il dado, quindi chiudere la leva in modo che aderisca al cannotto.
- 4) Se la leva non serra a sufficienza, riaprirla e ripetere le operazioni dal punto 3.

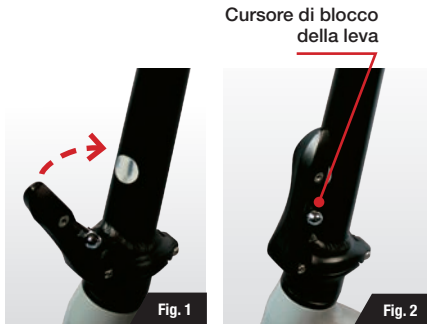

Fig. 1
Bloccaggio dello stelo del manubrio

Fig. 2
Stelo del manubrio in posizione corretta per l'uso

MANUBRIO

Il manubrio viene fornito reclinato e deve essere per prima cosa fissato in posizione verticale e successivamente regolato in base alle esigenze di guida:

- 1) Portare lo stelo del manubrio in posizione verticale (Fig. 1);
- 2) Ruotare la leva di fissaggio in modo che si porti in posizione verticale (Fig. 2).



Fig. 3

Come ripiegare lo stelo del manubrio



La leva di blocco dello stelo del manubrio è dotata di un cursore che impedisce l'apertura accidentale della medesima e la conseguente rotazione del manubrio; la funzionalità di questo cursore deve essere verificata prima di ogni utilizzo onde evitare pericoli per l'incolumità dell'utente. Qualora sia necessario ripiegare lo stelo del manubrio (ad esempio per riporre la bicicletta in periodi di inutilizzo), spingere verso l'alto il cursore di sblocco e tirare la leva (Fig. 3).

Per regolare l'altezza e l'orientamento del manubrio, la procedura è analoga a quella utilizzata per la sella (medesimo meccanismo).

Dopo aver aperto la leva di fissaggio regolare altezza e allineamento del manubrio alla ruota anteriore. Prima di ogni utilizzo verificare il corretto serraggio della leva.

N.B: Prima di ogni utilizzo adattare l'altezza della sella e del manubrio alla statura del guidatore, in modo che la guida sia più facile e sicura.

Non superate l'altezza massima della sella e del manubrio, indicata da intagli o linee verticali sui rispettivi steli che scorrono nei cannotti.



MONTAGGIO DEI PEDALI

I due pedali dovrebbero giungere già assemblati ma ripiegati come in figura (per occupare meno spazio). Se necessario assemblarli fare attenzione al senso della filettatura della vite e della sede filettata: non sono uguali. A questo scopo utilizzare una chiave inglese di taglia opportuna.

Non disperdere eventuali componenti meccanici (quali rondelle).

Per piegare i pedali, comprimere la molla centrale facendo uscire i fermi. Tenendo compressa la molla, ruotare il pedale di 90° verso la bicicletta. Ruotare il pedale verso l'esterno per riaprirli.



Fig. 1

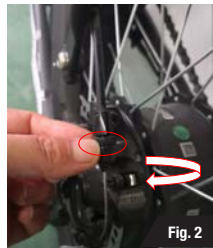

Fig. 2

REGOLAZIONE FRENI A DISCO

I freni a disco di questa bicicletta necessitano di opportune regolazioni prima della messa in strada.

L'operazione di regolazione dei freni è onere dell'utente finale e deve essere eseguita da personale competente e/o specializzato.

Per regolare il freno a disco procedere allentando la vite in alto (Fig. 1), quindi serrare la vite in basso (Fig. 2).

6 BATTERIA E ALIMENTATORE

La bicicletta è equipaggiata con una batteria ed un alimentatore per la sua ricarica. Questi componenti sono di fondamentale importanza e, in caso di sostituzione, devono essere rimpiazzati esclusivamente con ricambi originali.

DESCRIZIONE DELL'ALIMENTATORE

L'alimentatore deve essere collegato prima alla batteria mediante il jack (D - Fig. 1) poi alla rete di alimentazione mediante la spina (A). Prima di collegare l'alimentatore alla rete elettrica verificare che i parametri di questa rete corrispondano con i dati di ingresso dell'alimentatore, riportati nella sua targhetta.

L'alimentatore è dotato di un LED (C) che indica lo stato di carica: il LED è di colore rosso quando l'alimentatore è in fase di carica della batteria o non correttamente collegato ad essa, di colore verde quando la carica della batteria è completa.

Attenzione! Durante la carica, l'involucro dell'alimentatore (B) può essere caldo, questo è normale (la temperatura massima dell'involucro non dovrebbe comunque mai superare i 60°C).

N.B.: Le rappresentazioni grafiche sono di riferimento, possono non corrispondere esattamente alla realtà, ma le indicazioni rimangono altresì valide.

DESCRIZIONE DELLA BATTERIA

La batteria (removibile) è alloggiata dietro la sella della bicicletta e un sistema di aggancio controllato da una serratura la fissa ad essa. Per sbloccare la batteria occorre inserire la chiave nella serratura e ruotarla fino allo sgancio.

In caso di prolungati periodi di inutilizzo, rimuovere la batteria e conservarla in ambiente idoneo seguendo le avvertenze per la sicurezza e per la manutenzione precedentemente riportate.

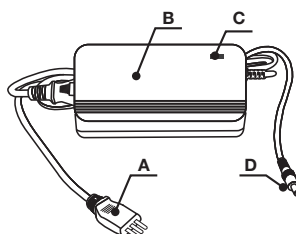

Fig. 1

- | | |
|--------------------------------|--------------------------------------|
| A. Spina
alimentazione rete | C. Indicatore di carica |
| B. Involucro | D. Jack di alimentazione
batteria |

AVVERTENZE PER LA SICUREZZA

- Tenere i bambini lontani da batteria e alimentatore.
- Conservare e utilizzare sempre batteria e l'alimentatore in ambienti asciutti, con temperatura compresa nei limiti specificati al Cap. 2 "Caratteristiche tecniche" e con adeguata ventilazione.
- Non caricare la batteria all'aperto o mentre è esposta all'azione di agenti atmosferici.
- Evitare che la batteria entri in contatto con acqua o altri liquidi (pericolo di reazioni chimiche).
- Tenere la batteria lontana da fiamme e fonti di calore: potrebbe esplodere.
- Non corto-circuitare i contatti elettrici della batteria: potrebbe esplodere.
- Non urtare o scuotere violentemente la batteria: in caso di rottura non toccare con le mani nude.
- Non aprire o smontare la batteria per nessun motivo.
- Non utilizzare alimentatori non originali: l'utilizzo di un alimentatore non originale può causare rischi di danneggiamento e perfino l'esplosione della batteria; in caso di danneggiamento o guasto dell'alimentatore, rivolgersi al Servizio Assistenza.
- Verificare che la rete elettrica cui si collega l'alimentatore rispetti i dati di targa riportati sulla sua etichetta.
- Non collegare elettricamente all'alimentatore altri dispositivi diversi dalla batteria originale.
- Non lasciare mai per lungo tempo l'alimentatore connesso alla rete elettrica, in assenza di carico (batteria non in carica).
- Non riporre la batteria in una zona ad alta temperatura o vicino a fiamme libere, zone umide, liquidi e/o in locali con elevata temperatura e/o scarsa ventilazione.
- Non trasportare la batteria in auto.
- Non esporre l'alimentatore all'umidità né utilizzarlo se è danneggiato. Se danneggiato, bagnato o rotto, l'alimentatore non deve essere utilizzato fino a quando non viene riparato a cura di un tecnico specializzato.

MANUTENZIONE

Durante l'uso della bicicletta, disattivare l'alimentazione elettrica quando la carica indicata è al minimo e procedere con l'azione muscolare prima che la batteria si scarichi completamente: questo prolungherà la sua vita. Verificare periodicamente lo stato di carica della batteria anche nei periodi di inutilizzo: mettere in ricarica la batteria alla prima occasione, anche se non è completamente scarica; in caso di lungo inutilizzo, eseguire almeno una volta al mese una ricarica.

Eseguire la ricarica in ambiente ventilato, lontano di fonti di calore, e preferibilmente a temperature non elevate ed effettuare un ciclo di carica e scarica almeno una volta ogni due mesi: questi accorgimenti aumenteranno l'efficienza e la durata nel tempo della vostra batteria.

Ogni ricarica deve durare almeno fino a che la spia dell'alimentatore non diventa di colore verde.

Nel Cap. 2 "Caratteristiche tecniche" sono indicate le tempistiche di ricarica, tuttavia per le prime 3 ricariche è possibile che la ricarica completa richieda più tempo e Vi consigliamo di eseguirla senza interruzioni dell'alimentazione elettrica.

Se durante la carica avvertite cattivi odori, la batteria risulta molto calda o si riscontrano anomalie nel caricamento (la carica non procede), interrompete subito la ricarica, arieggiate l'ambiente e portate in esterno la batteria. Rivolgetevi al Servizio Assistenza per eventuali riparazioni.

A fine vita NON disperdere nell'ambiente (consegnare ai centri di raccolta comunali).

USO DELLA BATTERIA

La batteria deve essere caricata tramite l'alimentatore fornito: l'impiego di un alimentatore non idoneo può causare un calo di durata della batteria o un guasto.

Per rilevare lo stato di carica della batteria, premere il pulsante relativo (5 in figura a fianco), i LED accesi indicano il livello residuo:

1 LED acceso ---> carica 10%, necessità di ricaricare

2 LED accesi ---> carica 10% - 33%

3 LED accesi ---> carica 33% - 66%

4 LED accesi ---> carica 66% - 100%

Per i tempi di ricarica fare riferimento al Capitolo 2 del presente manuale).

La batteria viene fornita con una carica di partenza pari all'80% e la prima ricarica deve durare circa 10h.

Attenzione! Una batteria nuova si scarica ad un ritmo pari al 5% al mese.

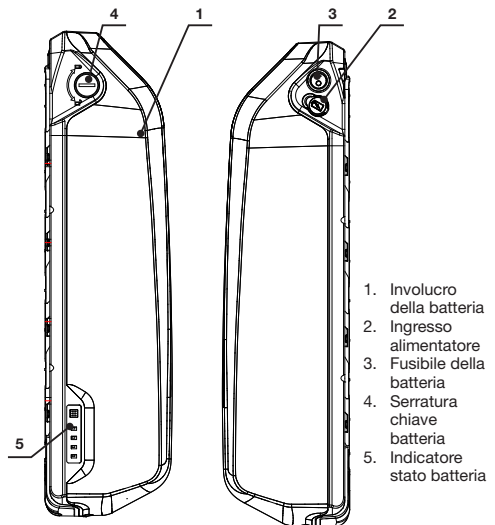

CARICA DELLA BATTERIA

Carica batteria a bordo della bicicletta

- 1) Aprire il coperchio (a - Fig. 2) di protezione della presa di ricarica della batteria.
- 2) Inserire il jack di ricarica dell'alimentatore (b - Figura 3) nella presa di ricarica della batteria e iniziare la ricarica. L'indicatore dell'alimentatore (C - Figura 1) è ora di colore Rosso.
- 3) Collegare la spina dell'alimentatore alla presa di corrente (controllare le specifiche di alimentazione specificate al Cap. 2 Caratteristiche Tecniche).
- 4) Quando la spia dell'indicatore diventa Verde, la batteria è completamente carica.

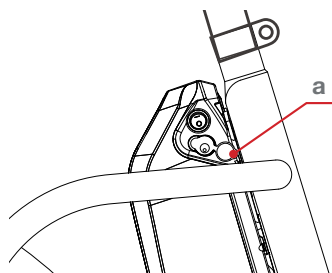

Fig. 2

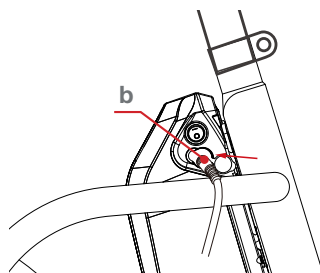

Fig. 3

Carica batteria con estrazione dalla bicicletta

- 1) Innanzitutto ribaltare in avanti la sella della bici tramite la levetta nella parte posteriore (c - Figura 4*) utilizzare la chiave per sbloccare la batteria e sollevarla lungo il telaio di supporto della batteria stessa, estraendola lentamente.
- 2) Per la procedura di ricarica seguire i punti 1-4 del paragrafo precedente per la ricarica con batteria a bordo, facendo attenzione alle Avvertenze di sicurezza per l'uso della batteria, nella scelta del luogo di ricarica.

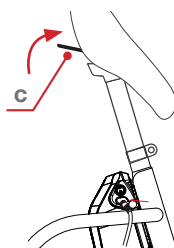

Fig. 4

*variabile a seconda del modello in possesso. Le indicazioni seguenti restano altresì valide.

7 UTILIZZO DELLA BICICLETTA

PEDALATA ASSISTITA

La bicicletta è dotata di un motore elettrico a corrente continua, che interviene in aiuto all'azione sui pedali.

Dopo aver abilitato la funzione, mediante l'interfaccia di controllo, occorre agire brevemente sui pedali (avviamento con spinta muscolare), per mettere in funzione il motore: fino a che si agisce sui pedali il motore resta in funzione; se si smette di far girare in pedali il motore si spegne autonomamente.

Il risultato è che lo sforzo muscolare richiesto per l'avanzamento viene quasi annullato dall'azione del motore.

In assenza di aiuto del motore, la bicicletta può essere utilizzata come una normale bicicletta meccanica, risparmiando così la carica della batteria.

N.B.: Quando si agisce sui freni, il motore si arresta, per poi riprendere immediatamente alle prime pedalate successive alla frenata.

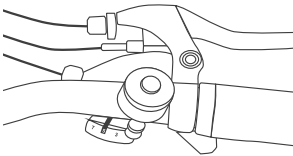

CAMBIO MECCANICO

Il comando del cambio è posizionato sul manubrio in prossimità della manopola destra.

Il cambio permette di modificare il rapporto tra giri delle moltipliche anteriori e giri della ruota dando la possibilità al ciclista di regolare sforzo e velocità secondo le proprie capacità e il tipo di terreno da affrontare: la marcia più piccola fa inserire marce con rapporto di trasmissione più elevato (= maggiore sforzo, adatta per percorsi in piano).

La marcia numero 1 ha il minore rapporto di trasmissione, la numero 7 il maggiore.

8 PANNELLO DI CONTROLLO

Il pannello di controllo è l'interfaccia di gestione della pedalata assistita: permette di abilitare/disabilitare l'assistenza del motore elettrico e, se possibile, di regolarne il livello.

Esso può essere costituito da un pannello comandi associato eventualmente ad un display e posizionato generalmente sul manubrio della bicicletta, alimentato dalla batteria e collegato al motore elettrico, oppure direttamente sulla batteria medesima.

Per un corretto funzionamento, si prega di verificare visivamente lo stato dei collegamenti elettrici fra batteria, motore e pannello di controllo. In caso di dubbi, sul corretto collegamento o in presenza di danni all'isolamento dei cavi, rivolgersi ad un tecnico qualificato per le opportune riparazioni.

Il display della bicicletta è dotato di porta USB-C integrata, che consente di ricaricare dispositivi elettronici durante l'utilizzo della bicicletta, come smartphone, sistemi GPS, luci o altri accessori elettronici.

Modalità di utilizzo

- Individuare la porta USB-C sul display.
- Collegare il dispositivo utilizzando un cavo USB-C compatibile. Una volta collegato, il dispositivo inizierà automaticamente la ricarica.
- L'energia utilizzata per la ricarica proviene dalla batteria della bicicletta.

Avvertenze

- L'utilizzo della porta USB-C per la ricarica può ridurre leggermente l'autonomia complessiva della batteria della bicicletta.
- Utilizzare solo cavi e dispositivi compatibili e in buone condizioni.
- Evitare l'esposizione della porta USB-C a acqua, fango o polvere durante l'utilizzo.
- Quando la porta non è in uso, si consiglia di proteggere il connettore con l'apposito tappo, se presente.
- La porta USB-C è progettata esclusivamente per l'alimentazione di dispositivi esterni e non deve essere utilizzata per la ricarica.

DESCRIZIONE DEL PANNELLO DI CONTROLLO



Display LCD (cristalli liquidi)





Materiale guscio: ABS

Materiale copertura: Acrilico ad elevata densità (stessa durezza vetro temperato)

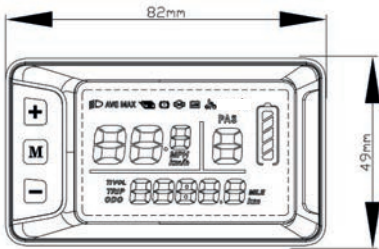
DESCRIZIONE INDICATORI DISPLAY

VISUALIZZAZIONE DISPLAY IN AVVIO
(per 1 secondo)



	Indicatore fanali
	Indicatore velocità media
	Indicatore velocità massima
	Assistenza a mano 6km/h
	Indicatore del livello di carica della batteria

DESCRIZIONE AREA (1,2,3) DISPLAY

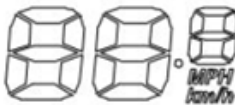

AREA 1 display

Visualizzazione della velocità

Unità di misura:

MPH

KM/h



AREA 2 display

Visualizzazione del livello di assistenza alla pedalata



AREA 3 display

- ODO: Chilometraggio totale
- TRIP: Chilometraggio parziale
- VOL: tensione operativa
- MILE/Km: unità di misura
- TI: tempo di percorrenza

TENSIONE OPERATIVA E CONNESSIONI

Tensione Operativa: DC24V / 36V Compatibile, 36/48V Compatibile (configurabile da tastierino)

Sequenza di collegamento

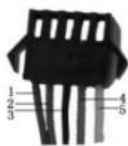

Cavo lato centralina



Cavo da display



Connettore a display

Sequenza di cablaggio standard	Colore cavo	Funzione
1	Rosso (VCC)	Alimentazione display
2	Blu (K)	Cavo accensione della centralina
3	Nero (GND)	Cavo massa display
4	Verde (RX)	Cavo dati RX
5	Giallo (TX)	Cavo dati TX

FUNZIONI DISPONIBILI

Display

Sul display è possibile visualizzare: velocità, livello di assistenza, livello batteria, codici/indicatori di errore, chilometraggio totale e parziale, indicazione luci.

DESCRIZIONE FUNZIONAMENTO

1. Accensione/Spengimento

- Accendere l'interruttore ON/OFF (vano batteria).
- Premere il pulsante "M" per qualche secondo per accendere (e per spegnere) lo schermo del display.

2. Pedalata assistita (PAS): selezionare il livello

Utilizzare i pulsanti "+" o "-" per cambiare il livello di assistenza durante la guida (o da fermi). Il livello predefinito all'accensione è "1". Nell'apposita area del display (area 1) verrà mostrato il livello scelto.

3. Attivare/disattivare l'assistenza a mano (6km/h)

Quando il veicolo è fermo, tenere premuto il pulsante "-" per attivare l'assistenza a mano, tramite la quale sarà possibile attivare il motore senza pedalare. Raggiungerà un massimo di 6 km/h. L'indicatore sul display si accende. Per disattivare la funzione, basterà rilasciare il pulsante "-" o, in alternativa, anche premendo il freno è possibile uscire da questa modalità di funzionamento.

4. Accensione dei fanali

Tenere premuto il pulsante "+" per 5 secondi per accendere i fanali.

5. Impostazione velocità, tempo di viaggio e chilometraggio

Premere il pulsante "M" per scegliere tra le funzioni sottostanti. La funzione verrà mostrata nel display, e la sequenza è la seguente:

ODO (km totale) → TRIP (km parziale) → VOL (tensione operativa) → TI (tempo di percorrenza) → TRIP (AVG, velocità media) → TRIP (MAX, velocità massima) → ODO...

6. Impostazione parametri

- Premere contemporaneamente i pulsanti "+" e "-" per qualche secondo per entrare nell'interfaccia di impostazione dei parametri.
- Per cambiare impostazione tra quelle disponibili, utilizzare il pulsante "M".
- Per cambiare il valore di ogni parametro, utilizzare i pulsanti "+" o "-".

- Per uscire dall'interfaccia di impostazione dei parametri, premere contemporaneamente i pulsanti "+" e "-". Se non viene premuto alcun pulsante per 8 secondi, uscirà automaticamente dall'interfaccia di impostazione, ritornando nella schermata principale del display.

Sul display verrà mostrato uno dei seguenti codici in base all'impostazione:

P01: indica la luminosità della retroilluminazione. Ci sono 3 livelli disponibili: livello 1 (scuro), livello 2 (intermedio), livello 3 (più luminoso). Il valore predefinito all'accensione è il livello 2.

P02: indica l'unità di misura della velocità. (0: KM; 1: Miglia)

P03: tensione operativa 24V/36V/48V

P04: standby automatico del display. "0" indica che non si spegne lo schermo LCD, gli altri numeri (1-60) indicano il tempo di standby automatico dello schermo. Il valore predefinito è 10. Unità di misura: minuti.

P06: diametro della ruota. L'unità di misura: pollici. È impostata sul valore 22.

P07: numero di magneti per il test della velocità. L'intervallo è 0-255. Predefinito: 28; valore predefinito: 001 (non regolabile).

P08: indica il limite di velocità. L'intervallo è 0-40 km/h, il valore predefinito è 25 e non è regolabile.

P17: "ODO" azzeramento odometro. Tenere premuto il pulsante "+" per 5 secondi e il chilometraggio totale si azzerà.

NOTA: i parametri possono essere impostati in base alle esigenze del cliente.

NOTA: a causa di possibili variazioni il display potrebbe avere piccole modifiche non inserite nel presente manuale che comunque non pregiudicano il suo funzionamento.



AVVERTENZE SULL'UTILIZZO DEL PANNELLO DI CONTROLLO

Rispettare le seguenti avvertenze quando si maneggia il pannello di controllo:





- 1) Usare il pannello di controllo con cautela. Non cercare mai di scollegare i connettori, in particolar modo quando la batteria è accesa.
- 2) Evitare che il pannello di controllo subisca urti.

CODICI DI ERRORE

Di seguito un elenco dei possibili codici di errore mostrati dal pannello di controllo con relative spiegazioni. In caso uno di questi errori venga visualizzato, non utilizzare la bicicletta e rivolgersi ad un centro assistenza tecnica per le opportune riparazioni:

Codice di errore	Guasto
10	Errore di comunicazione
21	Guasto elettrico
23	Guasto alla centralina del motore
24	Anomalia al sensore HALL (controllo del motore elettrico)
25	Guasto al freno

INDICATORI LUMINOSI

Indicatore	Guasto
	Guasto alla centralina del motore
	Freni attivi
	Guasto al motore
	Batteria scarica

9 INFORMAZIONI SULLE PRESTAZIONI CON PEDALATA ASSISTITA



Ai sensi della direttiva 2002/24/CE, questa bicicletta non necessita di omologazione per la circolazione come veicolo a motore, dato che la sua velocità massima con la sola trazione elettrica non può superare i 25 km/h e che il suo motore non è più potente di 250W.

La potenza massima del motore è tale da permetterVi di avanzare anche su superfici irregolari, o in salite con forti pendenze, senza l'ausilio dello sforzo muscolare.

La BATTERIA della bicicletta (vedere le specifiche tecniche al Cap. 2 "Caratteristiche Tecniche") ha una capacità massima di energia (Wh) proporzionale al prodotto della sua TENSIONE nominale (V) per la CORRENTE-ORARIA (Ah): più grandi sono i suddetti valori, maggiore è l'autonomia energetica della batteria.

L'effettiva AUTONOMIA SU STRADA della bicicletta (come distanza o tempo) dipende non solo dai suddetti parametri tecnici, ma anche e soprattutto dalle CONDIZIONI D'USO: la pendenza del percorso, il peso trasportato, la velocità media, la temperatura ambiente, il tipo di asfalto o superficie, l'età della batteria, e il livello di assistenza del motore utilizzato (vedere oltre).

Come per ogni veicolo a motore, su un percorso agevole (o per esempio in discesa) il consumo è basso, mentre in salita o su una superficie che crea attrito (per esempio sterrata o sabbiosa), il consumo è alto, e quindi l'autonomia è minore. In particolare la velocità media, anche in pianura, modifica il consumo in modo più che proporzionale.

L'autonomia nominale della bicicletta con carica completa, indicata nelle specifiche tecniche, si riferisce alle seguenti condizioni d'uso: batteria in buono stato, percorso in pianura, con 25°C, in media a 20 km/h, su asfalto regolare, per un peso del ciclista di circa 70 kg. Le diverse condizioni d'uso possono modificare l'autonomia, in più o in meno, fino al 75%.

CONTROLLI DI VELOCITÀ

L'assistenza del motore (ovvero la potenza erogata) dipende parzialmente dal ritmo della pedalata (non si attiva con meno di 25 giri/min), e può essere variata dall'uso dei livelli di assistenza sul pannello di controllo a manubrio (se presenti); ad un livello minore corrisponde una velocità minore del motore e un consumo minore a parità di distanza percorsa, quindi l'autonomia aumenta e viceversa (solo per modelli con più livelli di potenza).

L'uso del cambio meccanico influisce relativamente sull'autonomia: con ogni rapporto, un ritmo di pedalata basso è già sufficiente a mantenere attivo il motore e ridurre al minimo lo sforzo muscolare. Ma con un rapporto "medio" o "lungo" e un elevato ritmo di pedalata è possibile sommare una parziale azione muscolare all'assistenza del motore (maggiore velocità a pari consumo). Invece un rapporto "breve" aumenta l'uso del motore, ma facilita le partenze e l'uso nel traffico o in salita.

CARATTERISTICHE E GESTIONE DELLA BATTERIA

Le batterie al litio rappresentano la più avanzata tecnologia esistente come rapporto capacità / peso. L'assenza di un "effetto memoria" contribuisce ad una lunga durata ed elevato numero di ricariche disponibili. Tuttavia anche per queste batterie la capacità di carica si riduce nel corso del tempo, anche quando vengono poco utilizzate. Principalmente il "degrado" della batteria dipende dal numero di cicli completi di "scarica-ricarica". Ma anche una corretta gestione delle ricariche influenza la vita della batteria.

La vita della batteria viene prolungata se la ricarica viene effettuata tutte le volte che è inutilizzata, anche se la batteria è solo parzialmente scarica, e almeno 1 volta ogni 2 mesi. Peraltro se la batteria viene sistematicamente utilizzata fino alla scarica completa (o magari oltre), il suo degrado sarà più veloce e la vita inferiore. Il massimo numero di cicli di "scarica-ricarica" indicato nelle specifiche tecniche è indicativo, avendo una variabilità all'origine del 10% in più o in meno; un'ulteriore variabilità dipende dalla gestione delle ricariche, come sopra spiegato.

10 MANUTENZIONE ORDINARIA

Diverse parti meccaniche della bicicletta sono soggette ad usura, possibilità di regolazione, sporcamento, e stress meccanico in generale. Il controllo periodico della resistenza, della pulizia e della lubrificazione delle parti è una importante premessa della vostra sicurezza nell'uso della bicicletta, oltre che alla sua buona efficienza meccanica. Il seguente elenco comprende le principali parti su cui effettuare una verifica periodica:

AVVERTENZA: non pulite la bicicletta con getti d'acqua in pressione: le parti elettriche si possono danneggiare. Durante le operazioni di manutenzione spegnere sempre la batteria e rimuoverla. Non effettuare operazioni di manutenzione con la batteria installata.

FRENI

La manutenzione dell'impianto frenante consiste prima di tutto in una verifica della sua funzionalità. Tale verifica deve essere eseguita periodicamente e/o in caso di caduta o incidente. Se durante il normale utilizzo si nota che la capacità frenante è diminuita (si allunga lo spazio di frenata) oppure si odono rumori anormali emessi durante la frenata, significa che i freni necessitano manutenzione.

Le possibili problematiche che l'impianto può presentare sono un calo della tensione dei cavi di comando, una errata regolazione della pinza del freno, oppure un eccessivo consumo delle pastiglie. In ogni caso la bicicletta non deve essere utilizzata se l'impianto frenante non funziona adeguatamente.

N.B.: Per qualsiasi intervento di manutenzione, sia esso la modifica della tensione dei cavi di comando, la loro sostituzione o quella delle pastiglie, rivolgersi ad una persona competente in materia o ad un tecnico specializzato.

RUOTE E PNEUMATICI

Controllare periodicamente che la pressione di gonfiaggio sia corretta (indicata sul fianco dei pneumatici), o che il battistrada non sia troppo consumato. Controllare che i dadi di serraggio del mozzo della ruota siano ben stretti, in caso di danni sostituirli con componenti idonei.

CERCHIONI

Verificarne sempre l'integrità prima di ogni utilizzo (danni ai cerchioni possono causare cadute con conseguenti pericoli per l'utente) soprattutto qualora questi facciano parte del sistema frenante.

PEDALI

Assicuratevi che siano strettamente avvitati alle camme metalliche.

MANUBRIO

Controllate che tutti i dadi per le regolazioni del manubrio siano ben stretti (v. pagine precedenti). Controllate che il manubrio sia correttamente allineato (perpendicolare alla ruota anteriore).

CATENA E RUOTE DENTATE

Mantenere pulite queste parti e lubrificarle periodicamente.

TELAIO

Verificare la presenza di crepe o fessurazioni e, se del caso rivolgersi al Servizio di Assistenza tecnica per eventuali riparazioni.

11 SOLUZIONE PROBLEMI

La seguente breve guida può esservi d'aiuto in caso di malfunzionamenti connessi alle parti elettriche della bicicletta. Per altri guasti di tipo meccanico, consultate un normale Riparatore.

Problema	Possibile Causa	Soluzione
Il MOTORE non si attiva	La batteria è spenta. La batteria è scarica. La batteria non è connessa. Il fusibile della batteria è bruciato. Guasto al sistema elettrico.	Attivare l'interruttore principale. Caricare la batteria. Connettere meglio la batteria alla sua sede. Rivolgersi all'Assistenza Tecnica. Rivolgersi all'Assistenza Tecnica.
Autonomia insufficiente	La batteria non era ben carica. La batteria è invecchiata. La batteria è danneggiata. Elevato consumo di energia.	Ricaricare completamente la batteria. Sostituire la batteria. Sostituire la batteria. Normale in salita, su terreno irregolare, con gomme sgonfie, e con il peso elevato.
Ruota posteriore bloccata	Il sistema di trasmissione meccanica (catena o cambio) si è rotto. Il motore è guasto.	Rivolgersi ad un Riparatore. Rivolgersi all'Assistenza tecnica.
La batteria non si carica	L'alimentatore non è ben connesso alla presa elettrica, o alla batteria. L'alimentatore è guasto. La batteria è danneggiata.	Connettere bene entrambi i terminali dell'alimentatore. Rivolgersi all'Assistenza tecnica. Rivolgersi all'Assistenza tecnica.

12 DISMISSIONE DELLE APPARECCHIATURE ELETTRICHE ED ELETTRONICHE



La Direttiva Europea 2012/19/UE sui rifiuti di apparecchiature elettriche ed elettroniche (RAAE) prevede che gli apparecchi usati non possano essere smaltiti nel normale flusso dei rifiuti solidi urbani. Gli apparecchi dismessi devono essere raccolti separatamente per ottimizzare il recupero e il riciclaggio dei materiali che li compongono, per ottenere un importante risparmio di energia, e per impedire potenziali danni alla salute umana e all'ambiente. Il simbolo del contenitore per spazzatura barrato è riportato su tutti i prodotti per ricordare gli obblighi di raccolta separata. Il consumatore dovrà consegnare gli apparecchi dismessi ai centri di raccolta differenziata predisposti dalle amministrazioni comunali.

13 GARANZIA E ASSISTENZA TECNICA

GARANZIA

La Garanzia sul prodotto e relativi accessori è riconosciuta automaticamente per un periodo dopo la data di acquisto di 12 mesi sulla batteria e 24 mesi sulle rimanenti parti del veicolo.

La Garanzia non è valida per:

- Naturale usura dei materiali di consumo: freni, molle, guarnizioni, batterie, pedane, carene, lampadine, cuscinetti.
- Guasti causati da imperizia o da cattiva manutenzione.
- Negligenza od uso improprio da parte dell'acquirente.
- Guasti alla batteria causati dall'inosservanza del periodo minimo di ricarica periodica che deve essere osservato nei periodi di inutilizzo.
- Manomissione od errate riparazioni effettuate da terzi non autorizzati: danni derivati da shock oppure da caduta o collisione.
- Sono inoltre esclusi da ogni garanzia i prodotti che non siano stati utilizzati rispettando le note di utilizzo contenute nel manuale d'uso, in particolare: prodotti inondati dall'acqua e conseguentemente non più funzionanti a causa di umidità e/o acqua; cedimenti strutturali che denotano utilizzo con peso superiore al massimo consentito (in particolare uso a due) oppure rotture dovute ad urti e/o cadute.
- Sono esclusi da ogni garanzia i prodotti utilizzati per attività commerciali di affitto, noleggio o utilizzi equivalenti.
- Sono esclusi dalla garanzia i prodotti considerati "da gara" per le elevate prestazioni (da corsa) tipiche di un utilizzo esasperato.
- Sono esclusi danni conseguenti al trasporto ove effettuato a cura dell'acquirente. In caso di ricevimento di materiale danneggiato dopo un trasporto di terzi, l'acquirente è tenuto a denunciarne immediatamente l'evenienza presso il mittente. Le norme che regolano la garanzia a tutela del consumatore sono contenute nel D.L. 24 del 2 febbraio 2002.

SERVIZIO DI ASSISTENZA TECNICA (SAT)

L'acquirente è tenuto a verificare e segnalare al rivenditore, entro i primi 14 giorni dalla data d'acquisto, l'esistenza di malfunzionamenti o difetti di fabbricazione all'origine su parti meccaniche o accessori.

Per ogni guasto o malfunzionamento successivo, l'acquirente potrà consultare il sito internet www.bebikes.it per individuare il più vicino CAT (Centro Assistenza Tecnica) autorizzato a cui rivolgersi direttamente. Egli dovrà essere in possesso del regolare documento fiscale comprovante la data di acquisto.

In caso di indisponibilità di un CAT autorizzato entro 25 km dalla posizione indicata dall'acquirente o da quella del rivenditore, il richiedente potrà rivolgersi direttamente al rivenditore per ricevere dettagli sulla corretta gestione dell'assistenza in garanzia e informazioni di carattere generale sul prodotto.

Ove la tipologia del difetto sia tale per cui il richiedente possa provvedere autonomamente alla riparazione, la parte di ricambio verrà spedita gratuitamente al rivenditore presso il quale è stata acquistato il prodotto. In ogni altro caso il CAT / SAT potrà disporre la resa in conto riparazione del prodotto presso il rivenditore o presso altra sede (in tal caso il prodotto dovrà essere preventivamente imballato, a cura del mittente, con cartone originale o equivalente, e con l'inclusione di tutti gli accessori).

Il CAT si impegna ad effettuare le riparazioni / sostituzioni in un termine di tempo congruo ed in accordo con la disponibilità dei pezzi di ricambio. Non sono riconosciute indennità per il periodo in cui il prodotto viene tenuto fermo per assistenza / riparazione.

In ogni caso per cui il SAT o il CAT possano accertare che il difetto rientri effettivamente nei termini della Garanzia, la manodopera per la riparazione e/o l'eventuale parte di ricambio necessaria saranno fornite gratuitamente.

BEBIKES

Fabbricato e importato da PLANET CE S.r.l.
Via Ca' dell'Orbo Nord 22, 40055 Castenaso (BO)
info@planetce.it

MADE IN CHINA

